

## قلّاية كولكتراماتيک® PF46C التي تعمل بالضغط و بطريقة القلي المفتوح

تشغيل متميز

تتميز القلّاية كولكتراماتيک® باحتوائها على أكبر منطقة منخفضة الحرارة بين مثيلاتها ويمكنها عمل 20-30 دورة طهي دون عمل تصفية مما يطيل عمر استخدام الزيت ويُقلل من وقت التوقّف عن العمل لإجراء التصفية. إذا كانت سرعة الخدمة أمرًا مهمًا لك، فإن المنحنى الحراري للقلّاية يُمكن تعديله لتهيئ كمية تصل إلى 18 رطل من الدجاج المقلي في وقت قصير يصل إلى 10 دقائق. يُحسّن استخدام نظام الحامل الرباعي من وينستون من كفاءة العمل بسبب طهي قطع الدجاج على الحامل ونقلها مباشرة إلى دولا ب حفظ الأطعمة بأقل قدر من التلامس بالأيدي .



لوحة تحكم سهلة الاستخدام

تتمتع جميع موديلات قلّيات كولكتراماتيک® بخاصية أساسية وهي وحدة تحكم بمعالج دقيق لا يحتاج إجراء أي معايرة من أجل الدقة. يمكن برمجة أي من الثماني قنوات بستة مستويات لدرجات الحرارة وإعدادات متعددة لضبط الوقت لكل دورة طهي. توفر وحدة التحكم أيضًا "الوقت المرن" لتناسب المنتجات متنوعة الحجم بالإضافة إلى نظام إدارة الزيت.

متينة

حوض القلي الأسطواني في قلّاية كولكتراماتيک مُصمم ليدوم لسنوات عديدة من الاستخدام. كل قلّاية مصنوعة من الفولاذ المقاوم للصدأ عالي الجودة وتحتوي على عدد قليل من الأجزاء المتحركة. يساعد نظام الضغط المنخفض ذاتي التنظيم على قلي الدجاج بشكل مثالي.

**PF46C**

قلّاية كولكتراماتيک®

معالج للتحكم بثمانية قنوات  
متوافق مع نظام إدارة الزيت

نشر لصالح



الامتثال للمعايير الصناعية

مُصممة وفقًا للمعايير الصناعية السارية

التي تشمل المعايير العادية والصحية الخاصة بمنظمة أندراپترز (UL) عالميًا وفي كندا والهيئة الدانماركية لمراقبة المعدات الكهربائية (C-UL)، ومعايير الاتحاد الأوروبي (CE)، و (MEA)

تتميز القلّيات المفتوحة عالية الكفاءة من كولكتراماتيک® بالقوة في أي مطبخ فيمكنها أن تطهو حتى 120 قطعة دجاج بنية بلمعة ذهبية لذيدة بدون الحاجة لإجراء تصفية

الوظيفة

رقم العنصر:

شركة وينستون إنديستريز ش.ذ.م.م  
كارتون درايف 2345 | لوزيفيل، كنتاكي 40299 | الولايات المتحدة الأمريكية | [www.winstonindustries.com](http://www.winstonindustries.com)  
الهاتف: 1.800.234.5286 | 1.502.495.5400 | فاكس: 1.502.495.5458  
قد يحدث تغيير في المواصفات دون إخطار.





## PF46C

قلاية كولكتراماتيک®  
معالج للتحكم بثمانيه قنوات  
متوافق مع نظام إدارة الزيت

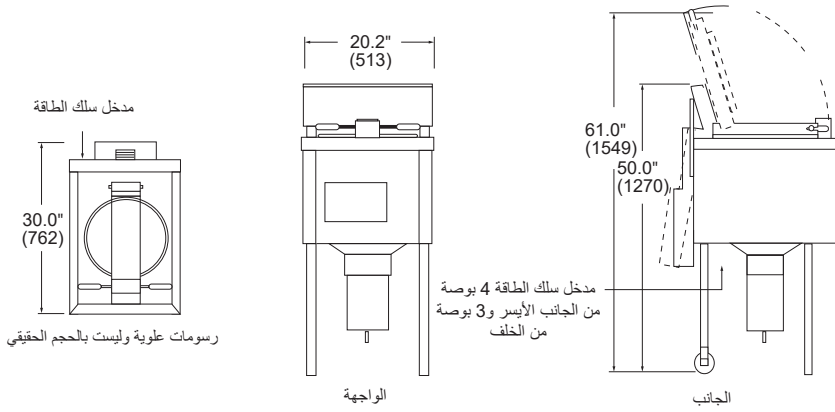

مكعب الشحن	وزن الشحن بالرطل (كجم)	أمبير الدائرة	الواط	الأمبير	الطور	الهرتز	الفولت	الحجم بالملم	السعة
الولايات المتحدة وكندا									
20.0 (0.57)	165 (75)	50	10500	29.2	3	60	208	الارتفاع = 50.0 بوصة (1279)	PF46C 4 رؤوس 14 رطل (6.35 كجم) المنتج 64 رطل (28.8 كجم) أو 8.15 جم (30.85 لتر) زيت طبخ
		50	10500	25.2	3	60	240	الارتفاع = 2 = 61.0 بوصة (1279)	
		60	10500	43.7	1	60	240	العرض = 20.2 بوصة (513)	
دولي									
اتصل بالمصنع	204 (93)	لا يوجد	10500	لا يوجد	3	50	400*	العمق = 30.0 بوصة (762)	

الارتفاع = الارتفاع والغطاء مغلق، الارتفاع 2 = الارتفاع والغطاء مفتوح  
بشمل: 1 سلة صدفية، 1 حُطاف تصفية، 1 سباتولا، 2 جوان حاوية، 2 جوان غطاء، 1 فرشاة من التفلون، 1 سطح تسخين  
لا يشمل السلك والقباس.

### الصيغة المُختصرة للمواصفات

وينستون كولكتراماتيک® قلاية تعمل بالضغط و بطريقة القلي المفتوح، موديل PF46C مزود بمعالج للتحكم بثماني قنوات مع نظام إدارة الزيت يسمح بالتصفية بالجاذبية مع معالج للتحكم في طهي 360 رطل من الدجاج (أو ما يعادلها) بدون تصفية يدوية أو إفراغ الحاوية. استخدم السلة صدفية الشكل لفصل المنتجات أثناء الطهي.

### الهيكل

مواد الصنع: من الفولاذ المقاوم للصدأ معيار 16 - 20 ومُتَبَّنة على أربع أرجل قابلة للتعديل. وعاء القلي مصنوع من الفولاذ المقاوم للصدأ. العزل: عزل كامل بسمك 1 1/2 بوصة حول وعاء القلي. لوحة التحكم: وحدة التحكم بمعالج حاسوبي مزود بثماني قنوات قابلة للبرمجة مزودة بنظام إدارة الزيت التهوية: مطلوبة. يرجى مراجعة الأكواد المحلية. التوصيل الكهربائي: ارجع للرسم التخطيطي لشبكة الأسلاك المرفق مع الآلة. للمساعدة في التركيب. لا يشمل السلك/القباس. تُشحن موصلة بأسلاك تعمل بتيار ثلاثية الأطوار. قد يتطلب التركيب فني كهربائي معتمد. يرجى مراجعة الأكواد المحلية. الحد الأقصى للتحميل: بحد أقصى 14 رطل من الدجاج أو السمك. أو اللحم أو الخضروات المجمدة أو المُبرَّدة لكل مرة.

### الضمان المحدود

ضمان سنتين على الأجزاء، وسنة واحدة على تكاليف العمالة والسفر، وسنة على الأجزاء الاستبدالية، حتى 25 سنة على أجزاء الضغط (المحددة بالضمان الكامل).

### يرجى تحديد الآتي عند طلب الشراء:

#### الإصدار القياسي (بدون تكلفة إضافية):

- رقم الموديل:
- اختيار فرق الجهد: 208 فولت أو 240 فولت للولايات المتحدة الأمريكية وكندا، السلك غير مرفق

جميع الوحدات المشحونة تعمل بتيار ثلاثي الأطوار.

\*إسأل عن الإصدارات العالمية المتاحة التي تعمل بفروق جهد كهربائية مختلفة.

#### الإصدار المزود بخصائص اختيارية (تكلفة إضافية):

- كماليات أو لوازم إضافية.
- الكماليات المرفقة (بدون تكلفة إضافية)
  - 1 سلة صدفية، 1 خطاف تصريف
  - 2 جوان حاوية، 1 صفيحة تسخين
  - 2 جوان غطاء، 1 فرشاة تفلون
  - 1 سباتولا
- الكماليات واللوازم (تكلفة إضافية)
  - PS1180 حامل أدوات المطبخ، سلة مفتوحة
  - PS1875 مساعد رفع السلة، طقم كماليات
  - (يشمل قفازات، أداة الانسداد، أداة النقل، سباتولا، خطاف تصريف)

يمكنك شراء قطع الغيار الخاصة بوينستون والكماليات واللوازم من خلال الإنترنت! AND SUPPLIES ONLINE! الموقع الإلكتروني للمصنع www.winstonindustries.com

